



Modelo

JRC177ENTS

EAN 8435666511386

Características

Frigorífico Combi Integrable

Color Blanco
 No Frost - Diseño MultiCooling: Enfriamiento independiente refrigerador/congelador
 Clase energética E
 Clase climática SN-T
 Control electrónico con indicadores LED
 PowerFreeze: Modo de congelación rápido
 Iluminación interior LED
 Función Standby
 Alarma de apertura de puerta

Cajón para productos frescos
 Estante para botellas de 2 litros
 Compartimento de fácil acceso en el congelador
 Puerta reversible
 Apertura de puertas y cajones a 90°
 Bajo nivel sonoro
 Sistema de integración de puerta deslizante
 Capacidad de refrigerador (litros): 170
 Capacidad congelador (litros): 63
 Dimensiones (AlxAnxFon cm): 177x54x54,5

Diagrama de instalación

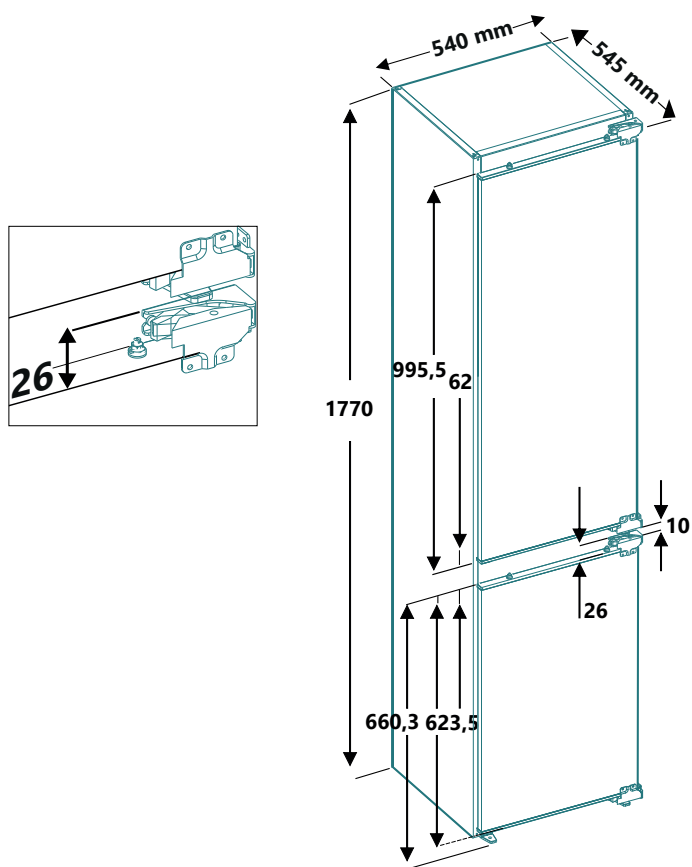

Medidas en mm