



Modelo

JRVN7SB87

EAN 8435666510426

Características

Vinoteca integrable/libre instalación

Clase energética G

Clase climática SN-N-ST

Capacidad para 7 botellas

Rango total de temperatura 5-22°C

Control electrónico de la temperatura con display LED interior

Iluminación interior LED con control de encendido y apagado

Enfriamiento mediante compresor

Puerta de vidrio transparente

Puerta reversible

Tirador

6 Estantes de madera de haya deslizantes

Capacidad de refrigerador (litros): 20

Dimensiones (AlxAnxFon cm): 87,5-89x14,8x52

Dimensiones con tirador (AlxAnxFon cm): 87,5-89x14,8x58,7

Dimensiones requeridas para su instalación

(AlxAnxFon cm): 87,5x15,5x57

Diagrama de instalación

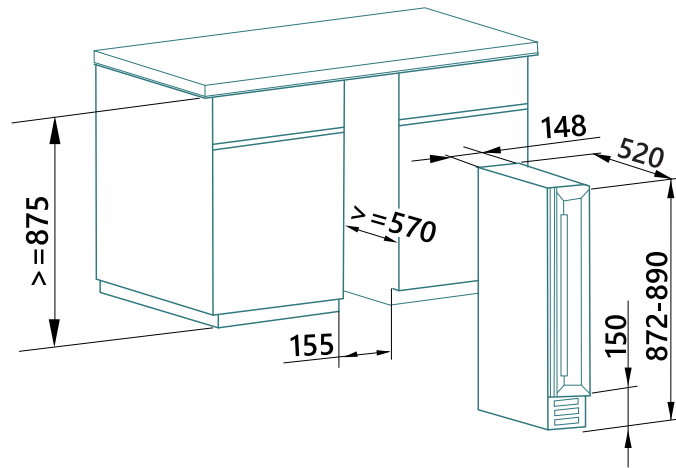

Medidas en mm
(Dimensiones con tirador, puerta y patas: 148 x 587 x 872/890)